

Kompetenz. Erfahrung. Innovation.



## WEIRO® SINUS Typ B



WEIRO® Baustellenwagen Sinus Typ B1 bis B4, einachsig mit Kugelkupplung, bis 25 km/h, von 3,0 m - 5,0 m Aufbauhöhe

## Baustellenwagen WEIRO® Sinus Typ B 1 bis B 4

### Baubeschreibung

#### Fahrwerk

- Fahrgestell, Zugdeichsel und Unterbau rotschutzlackiert
- robuster Stahlleiterraahmen aus U-Profilen
- Kugelkupplung
- Starrachse, ungebremst, Spurbreite 150 cm
- Beleuchtungseinrichtung gem. StVZO
- Bereifung 175 R 14
- vier stabile Eckrohrstützen

#### Außenelemente

- Stahltür 750 x 1875 mm, mit Zylinderschloss, wahlweise Flacheisen-Einbruchsicherung
- stabiler Türfeststeller
- robuste, feuerverzinkte Treppe
- Kunststoff-Schiebefenster 750 x 850 mm mit Sicherheitsverglasung
- wahlweise mit Einbruchsicherung (Flacheisen-Einbruchsicherung oder Schiebesicherung aus Siebdruckplatte in Metallführung)

#### Boden

- Stahlrahmen mit L-Profilen quer verstrebt
- wasserfeste Spanplatte, Unterbodenschutzanstrich
- Isolierung mit Styropor
- Spanplatte mit Fußbodenanstrich oder rutschfestem PVC-Fußbelag, vollflächig verklebt und verschweißt

#### Aufbau

- vernageltes Nadelholz-Rahmengerippe in Fachwerkkonstruktion
- verzinktes Trapezblech an den Außenwänden, kst.-beschichtet, RAL 7032, wahlweise nach RAL
- Innenverkleidung aus Holzwerkstoffplatte, wahlweise 10 mm Spanplatte
- Wandisolierung durch Mineralfasermatte

#### Dach

- verzinktes, bombiertes Wellblech
- längsseitige Regenrinnen
- Dachisolierung durch Mineralfasermatte
- Innenverkleidung aus Holzwerkstoffplatte

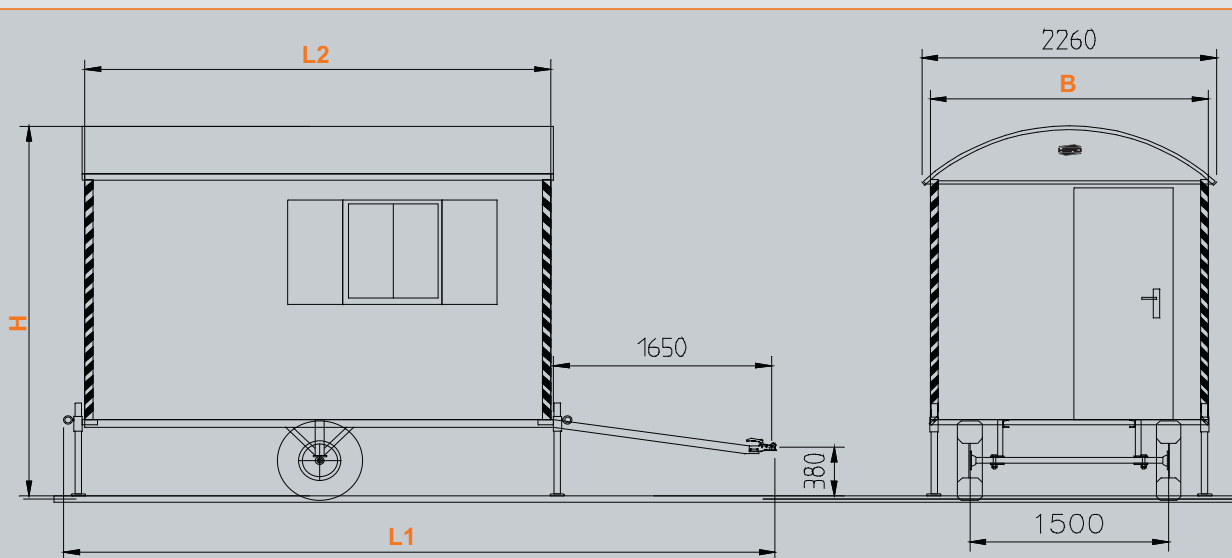

Abmessungen	Länge mit Kugelkupplung L1	Länge Aufbau L2	Breite Aufbau B	Innenhöhe	Außenhöhe H
Sinus B 1	ca. 488 cm	ca. 306 cm	ca. 210 cm	ca. 230 cm	ca. 300 cm
Sinus B 2	ca. 534 cm	ca. 350 cm	ca. 210 cm	ca. 230 cm	ca. 300 cm
Sinus B 3	ca. 586 cm	ca. 404 cm	ca. 210 cm	ca. 230 cm	ca. 300 cm
Sinus B 4	ca. 686 cm	ca. 504 cm	ca. 210 cm	ca. 230 cm	ca. 300 cm