

Kompetenz. Erfahrung. Innovation.



Baustellenwagen  
WEIRO® **RASANT** Typ BME-B 20 S



zulässiges  
Gesamtgewicht  
**750 kg**



RASANT BME-B 20 S

Bauwagen, einachsig mit **Kugelkupplung**, **3,20m Aufbaulänge**, verzinktem Fahrgestell als **ungebremster Schnellläufer** bis **750 kg zulässigem Gesamtgewicht**

[www.weiro.de](http://www.weiro.de)

## WEIRO® **RASANT** Typ BME-B 20 S

### Fahrwerk:

- Fahrgestell aus **verzinkten Leichtbauprofilen**
- Pkw-Kugelumlaufgelenk
- Bereifung **195/55 – R 10**
- Gummifederachse, Spurbreite 165 cm
- 4 **verzinkte** Eckrohrstützen
- Beleuchtungseinrichtung gem. StVZO

### Boden:

- Einteiliges Sandwichelement
- Blindboden aus **verzinktem** Stahlblech
- Umlaufender **verzinkter** Stahlrahmen
- Isolierung mit PUR-Hartschaum
- Sperrholzplatte wahlweise mit Fußbodenanstrich oder mit rutschfestem PVC-Fußbodenbelag

### Aufbau:

- Vernageltes Nadelholz-Rahmengerippe in Fachwerkkonstruktion
- Verzinktes Trapezblech an den Außenwänden, kst.-beschichtet, RAL 7032, wahlweise nach RAL
- Innenverkleidung aus Holzwerkstoffplatte

- Wandisolierung durch Mineralfasermatte
- Lichtecht rot-weiß-beschichtete Warnecken aus **verzinktem** Stahlblech

### Außenelemente:

- Eingangstür 750 x 1875 mm, mit Zylinderschloss
- Robuste, **feuerverzinkte** einhängbare **Trittstufe**
- Kst.- Schiebefenster 750 x 850 mm mit Sicherheitsverglasung und Stahl-Klappläden

### Dach:

- Spriegelkonstruktion
- Verzinktes, längsgefalztes Stahlblech, längsseitige Regenrinnen
- Dachisolierung durch Mineralfasermatte
- Innenverkleidung aus Holzwerkstoffplatte

Leergewicht (ohne Inneneinrichtung)	650 kg
Zul. Gesamtgewicht	750 kg

### Abmessungen (in mm)

Gesamtlänge	4.730 mm	Länge Aufbau	3.220 mm
Gesamtbreite	2.340 mm	Breite Aufbau	2.220 mm
Gesamthöhe	3.020 mm	Innenhöhe	2.300 mm



Fahrgestell aus **verzinkten Leichtbauprofilen**, **verzinkte Eckrohrstützen**



Robuste, **feuerverzinkte** Einstiegstreppe



Fußboden aus einteiligem, geschäumtem Sandwichelement mit umlaufenden Bodenrahmen und Blindboden aus **verzinktem Stahlblech**

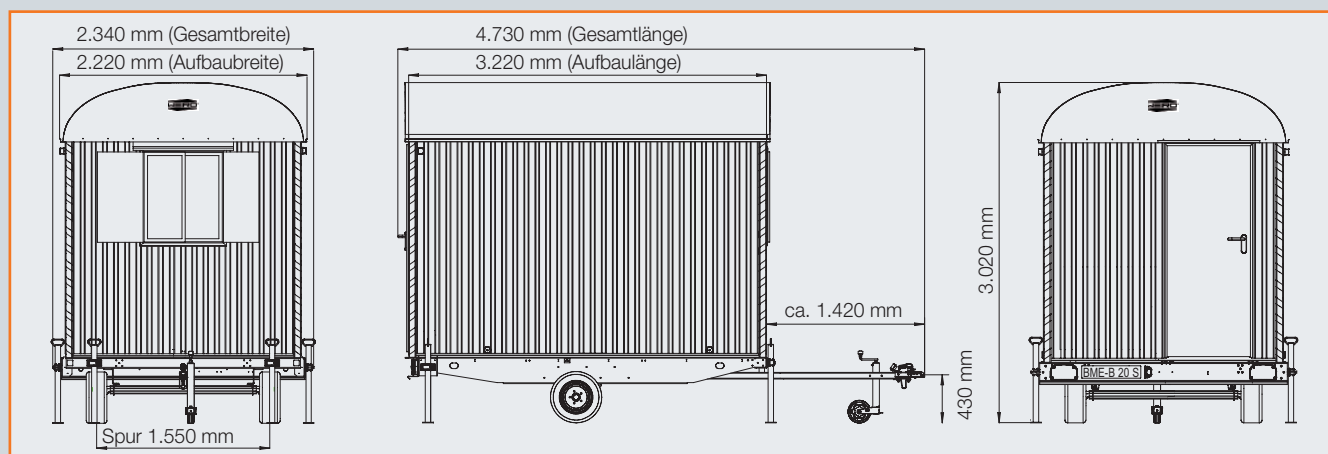

Weisig Maschinenbau GmbH

Am Froberg 3 31061 Alfeld Germany

Tel. +49 (0)5181-8448-0

Fax +49 (0)5181-8448-44

info@weiro.de