

Kompetenz. Erfahrung. Innovation.



WEIRO® Personalwagen **CUBIC**



WEIRO® Personalwagen **CUBIC**

Die neue Generation der Aufenthaltswagen

Aufbau aus glattwandigen, einteiligen Sandwichelementen, verzinktes Fahrgestell, einachsig, mit Kugelkupplung, als **ungebremster** Schnellläufer bis 750 kg zul. Gesamtgewicht mit 3,50 m Aufbauhöhe sowie **auflaufgebremst** in den Längen 3,00 m bis 5,00 m wahlweise bis 1.800 kg zul. Gesamtgewicht

www.weiro.de

Kompetenz. Erfahrung. Innovation.



Personalwagen WEIRO® **CLASIC**

Baubeschreibung

Fahrwerk

- Fahrgestell aus **verzinkten** Leichtbauprofilen
- PKW-Kugelumlaufgelenke
- Gummifederachse, Spurbreite 165 cm
- Beleuchtungseinrichtung gem. StVZO
- Bereifung 195/50- 10 TL
- vier **verzinkte** Eckrohrstützen



verzinkte Rohrstützen, verzinkte Treppe



Kunststoff-Schiebefenster mit Stahl-Fensterklappen

Boden

- einteiliges Sandwichelement
- Blindboden aus verzinktem Stahlblech
- Isolierung mit PUR-Hartschaum
- Sperrholzplatte wahlweise mit Fußbodenanstrich o. rutschfestem PVC-Bodenbelag



heller freundlicher Innenraum



glattwandige Sandwichelemente, Alu-Eckprofileleisten

Aufbau

- einteilige, glattwandige Sandwichelemente
- außen GFK Platten 1,5 mm stark mit Gelcoatbeschichtung
- innen GFK Platten, weiß, 1,5 mm stark
- Isolierung durch PUR-Hartschaum
- Aluminium-Eckprofileleisten

Außenelemente

- Stahltür 875 x 2000 mm, mit Zylinderschloss, wahlweise Fensterausschnitt
- robuste **feuerverzinkte** Treppe, einsteckbar, 1-stufig
- Kst.-Schiebefenster 750 x 850 mm mit Sicherheitsverglasung u. Stahlfensterläden



Tür in Sonderausstattung: runder Fensterausschnitt



Sonderlackierung in allen RAL-Farbtönen

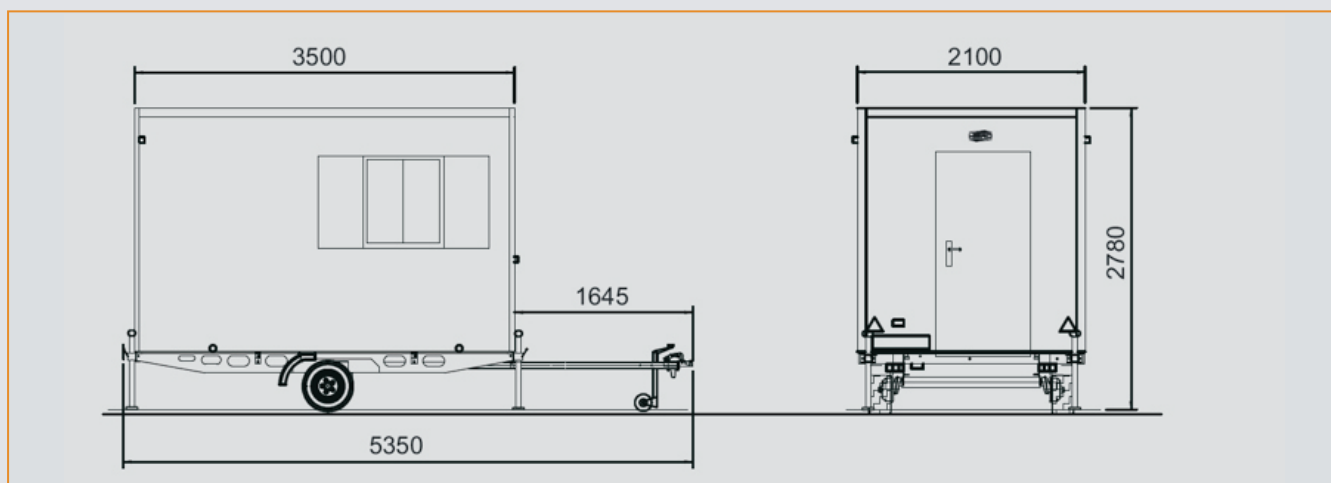

Abmessungen

	Gesamtlänge	Länge Aufbau	Breite Aufbau	Innenhöhe	Außenhöhe
Personalwagen CLASIC	ca. 5350 mm	ca. 3500 mm	ca. 2100 mm	ca. 2150 mm	ca. 2750 mm

Weisig Maschinenbau GmbH

Am Froberg 3 D-31061 Alfeld Tel. +49 (0)5181-8448-0 Fax +49 (0)5181-8448-44 info@weiro.de